

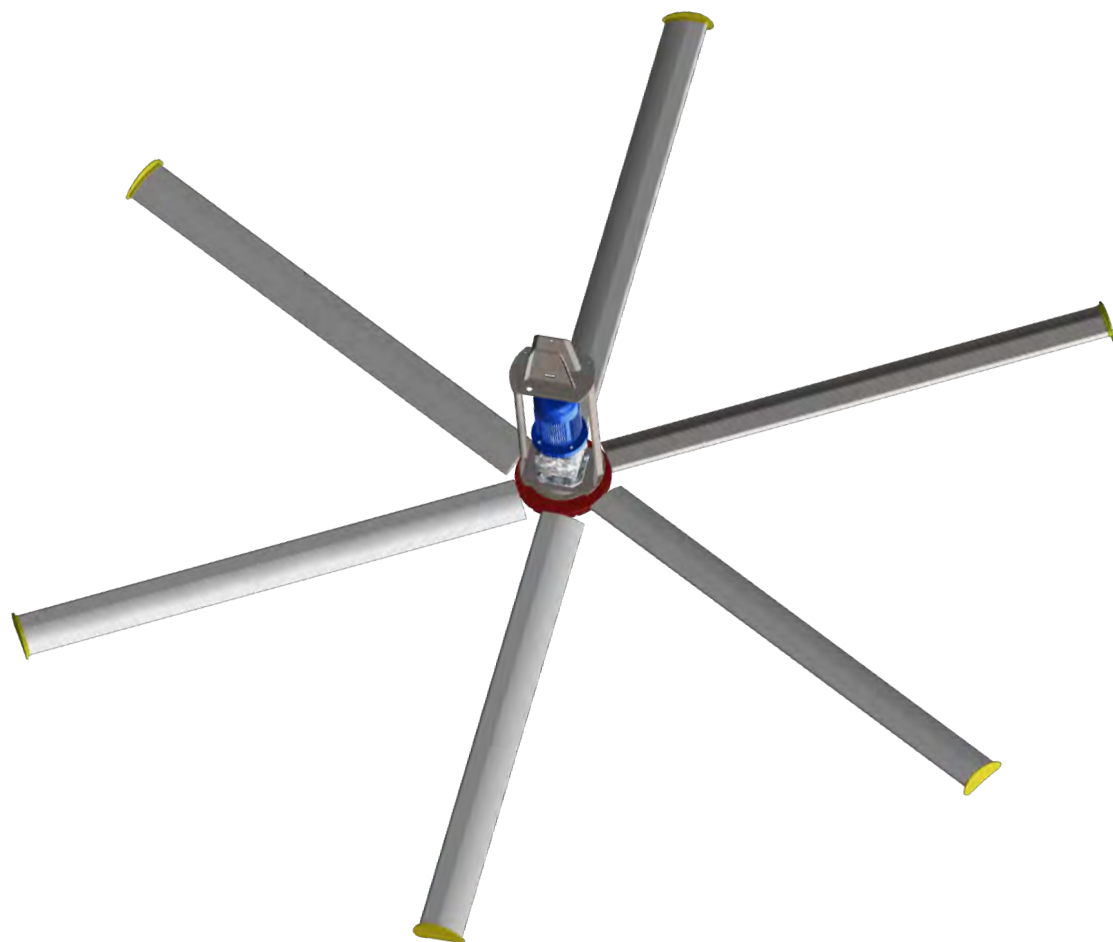

I 220 & I 340

INDUSTRIAL AXIAL FANS



I 220-I 340

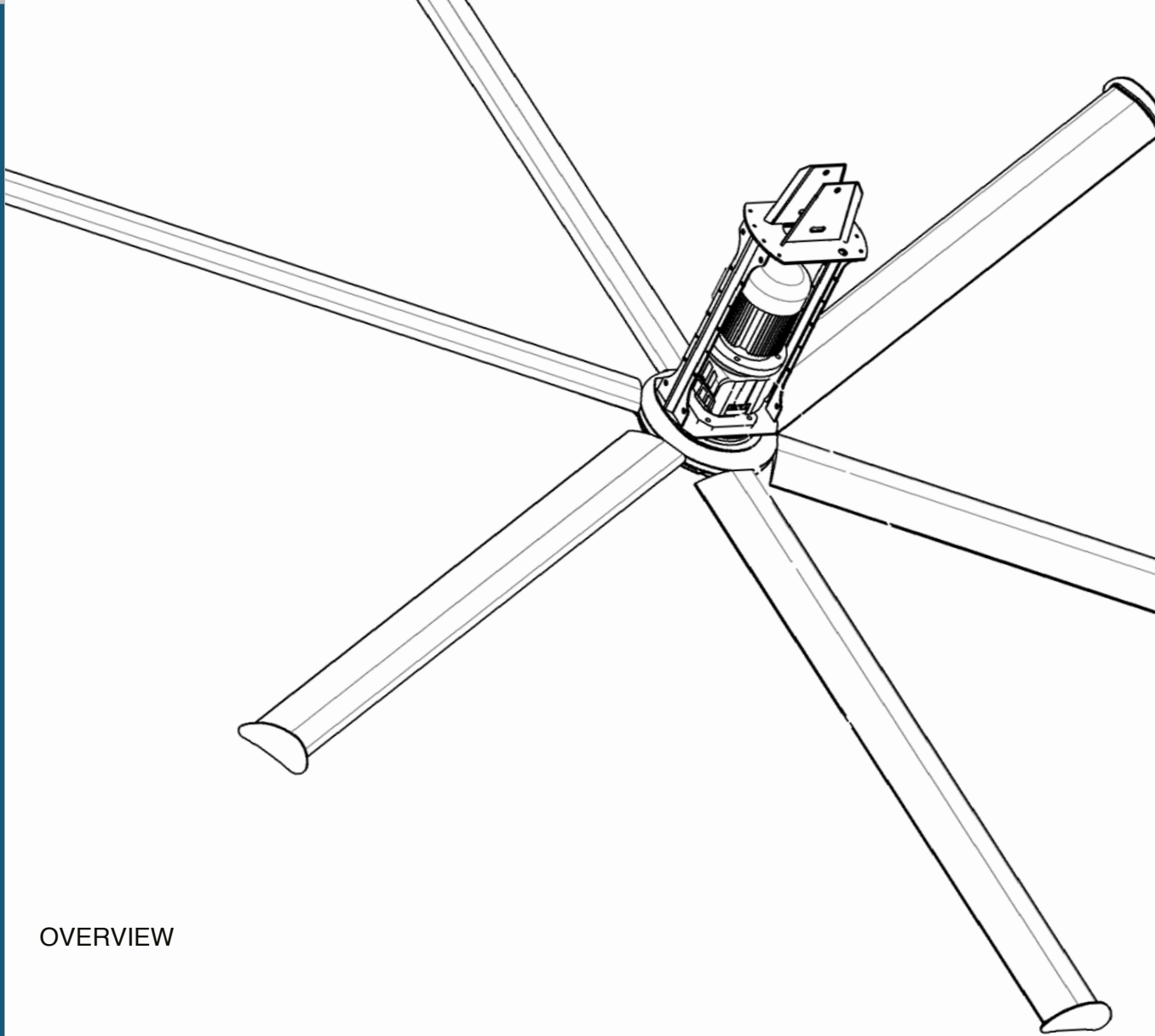

OVERVIEW

Both I 220 & I 340 axial impellers are designed to turn at low speed and to be used in any place wherever there are high air volume needs without the creation of disturbing air-stream that could affect negatively animals and people. They are also suitable for open spaces. Aluminum blades with anodized treatment from 2.000 to 7.000 mm.

AGRICULTURAL SECTOR: Bovine - equestrian - pork - etc.

INDUSTRIAL SECTOR: Workshop - Warehouse - Hangar.

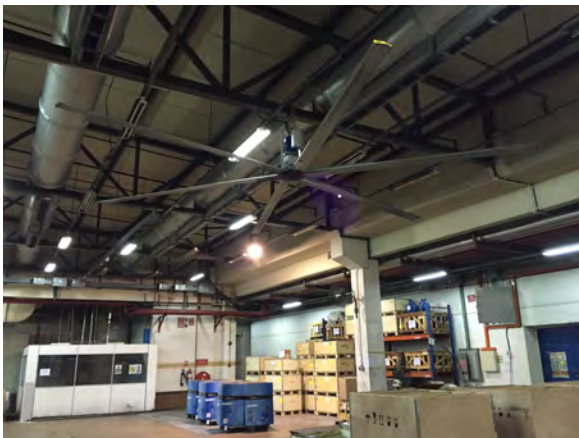

I 220 - Diameter: da 2.000 a 3.000 mm

- Support frame
- Motor
- Gear
- Hub with blade support
- Blade
- Fall protection device
- Hub-cover NV
- I-V
- Optional: I-TOP



I 340 - Diameter: da 3.000 a 7.000 mm

- Support frame
- Motor
- Gear
- Hub with blade support
- Blade
- Fall protection device (from 5.000 mm to 7.000 mm)
- Upper wind-proof device EXTRA-LONG (6.000-7.000 mm)
- Hub-cover NV
- I-V



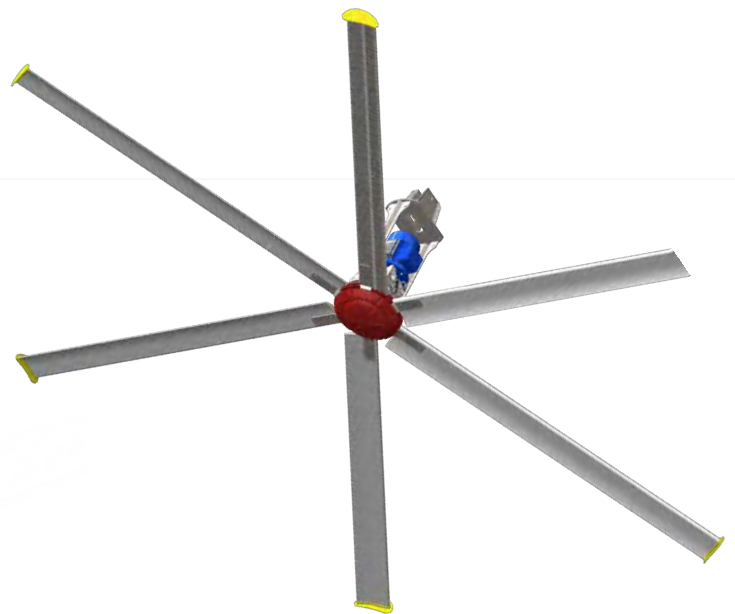

Optional: I-TOP



FEATURES

TELAIO DI SOSTEGNO	Per moto-riduttore elettrico zincato a caldo con flangia in inox AISI 304 anti-caduta girante.
<i>SUPPORT FRAME</i>	<i>For the electrical gear with flange in carbon steel hot dipped galvanized or in SS304 a falling proof device</i>
MOTORE - RIDUTTORE	Ideato al fine di ottimizzare le prestazioni della girante.
<i>GEAR</i>	<i>Designed for improve the impeller performances</i>
MOZZO CON SUPPORTO PALA	Acciaio zincato a freddo e verniciato epossidico
<i>HUB WITH BLADE SUPPORT</i>	<i>Carbon steel cold dipped galvanized or painted</i>
PALE IN ALLUMINIO (AL)	Sottoposto a speciale processo di ossidazione
	<i>Questo processo le rende resistenti alla corrosione e all'azione di agenti aggressivi. Le nostre giranti possono quindi essere utilizzate in prossimità del mare (cantieri navali, magazzini, etc.).</i>
<i>ALUMINIUM BLADE (AL)</i>	<i>Blades undergone a oxidation process</i>
	<i>This process makes all blades corrosion and aggressive agent proof. Our blades can be used in the sea area (shipyard, storage, etc.)</i>
PROFILO ALARE PALA	ideato al fine di ottimizzare le prestazioni della girante
<i>AIRFOIL BLADE</i>	<i>Designed for increase the impeller performances</i>
DISPOSITIVO ANTI-CADUTA BREVETTATO	Sistema progettato per impedire la caduta delle pale in caso di rottura accidentale.
<i>FALL PROTECTION DEVICE PATENTED</i>	<i>Designed to avoid the falling down of the blades in case of accidental breakage</i>
STAFFA ANTI-VENTO INFERIORE	INOX AISI 304. Per girante da 4.000 a 7.000 mm
<i>LOWER WIND-PROOF DEVICE IN AISI 304</i>	<i>for impeller from 4.000 to 7.000 mm.</i>
STAFFA ANTI-VENTO SUPERIORE EXTRA-LONG	INOX AISI 304. Per girante da 6.000 a 7.000 mm (versione XL)
<i>UPPER WIND-PROOF DEVICE EXTRA-LONG IN AISI 304</i>	<i>for impeller from 6.000 to 7.000 mm (XL configuration)</i>

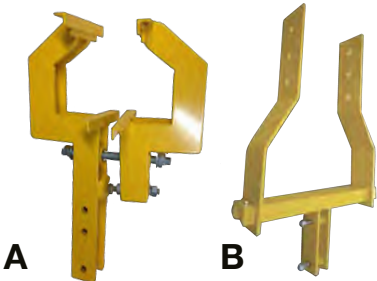
ACCESSORI DI COMANDO E SOSTEGNO A RICHIESTA:
CONTROL AND SUPPORT ACCESSORIES UPON REQUEST:

<p>INVERTER</p>	<p>Dispositivo manuale per variare la velocità, completo di remoto.</p>	
<p>FREQUENCY DRIVES</p>	<p><i>manual device able to modify the speed, remote control included.</i></p>	
<p>I-T</p>	<p>Kit composto da nr.4 cavi-tiranti in acciaio da 4 Mt cadauno. Permette al gruppo di avere maggiore stabilità in caso di oscillazione causata da forti correnti.</p>	
<p>I-T</p>	<p><i>Kit consisting of 4 SS wires 4 meter/each. It is able to grant stability in case of oscillation by strong wind.</i></p>	
<p>STAFFA PER FISSAGGIO</p>	<p>A- I 220 B- I 340</p>	
<p>BRACKET</p>	<p>A- I 220 B- I 340</p>	
<p>CENTRALINA DI COMANDO PER VELOCITÀ MANUALE E AUTOMATICA</p>	<p>Composto da: sonda di temperatura, anemometro di sicurezza con dispositivo per blocco girante in caso di forte vento.</p>	
<p>CONTROL UNIT FOR MANUAL AND AUTOMATIC SPEED</p>	<p><i>It consists of a temperature probe, security wind gauge with a special device able to arrest the fan in case of strong wind.</i></p>	

VERSIONE CON ALIMENTAZIONE TRIFASE
THREE PHASES VERSION

I 220

NUMERO PALE		4
<i>NR.OF BLADE</i>		4
DIAMETRO GIRANTE (mm)		3000
<i>IMPELLER DIAMETER (mm)</i>		3000
INGOMBRO GIRANTE (mm)	A	700
<i>IMPELLER DIMENSION (mm)</i>	<i>A</i>	700
INGOMBRO GIRANTE (mm)	B	3000
<i>IMPELLER DIMENSION (mm)</i>	<i>B</i>	3000
MASSA GRUPPO GIRANTE (Kg)		22,7
<i>TOTAL IMPELLER DIMENSION (Kg)</i>		22,7
PRESSIONE ACUSTICA (dBA)		58.6+3
<i>SOUND PRESSURE (dBA)</i>		58.6+3
MOTORE TRIFASE		380 V - 50 HZ -4 POLI
<i>THREE PHASE MOTOR</i>		380 V - 50 HZ -4 POLI
POTENZA Kw		0,37
<i>POWER Kw</i>		0,37
NUMERO MAX GIRI (RPM)		110
<i>MAX SPEED (RPM)</i>		110
FORO DIAMETRO MOZZO mm		25
<i>HUB DIAMETER (mm)</i>		25

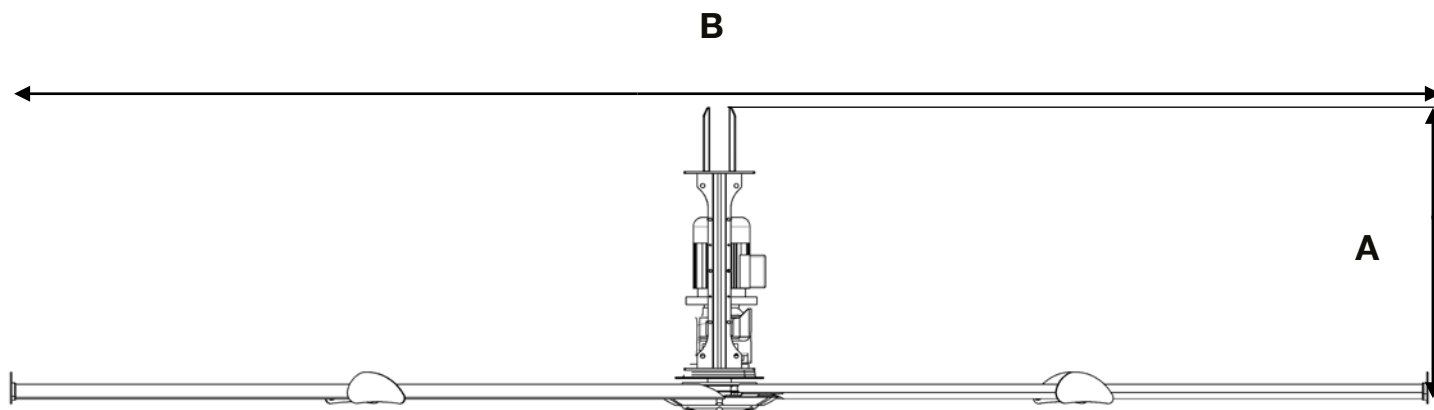

D.3000 m / 6P /50
Hz / 75 rpm

D.4000 m / 6P /50
Hz / 75 rpm

D.5000 m / 6P /50
Hz / 75 rpm

D.6000 m / 6P /50
Hz / 50 rpm

D.7000 m / 6P /50
Hz / 50 rpm

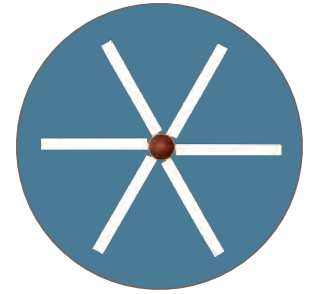
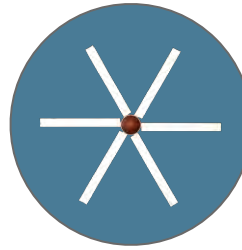
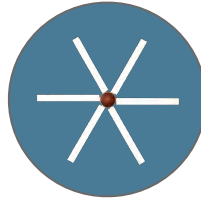
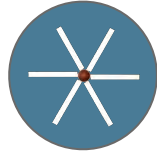
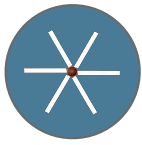

14 m

18 m

22 m

30 m

42 m

ALTEZZA DA GIRANTE A PAVIMENTO
Height of the impeller form the floor

h.4.20 m

h.4.70 m

h.5.20 m

h.5.70 m

h.6.20 m

PAVIMENTO/ FLOOR

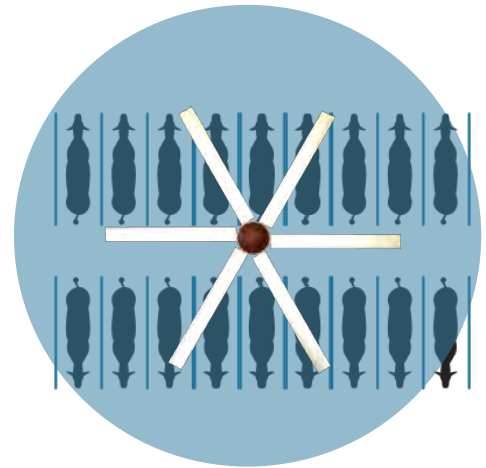
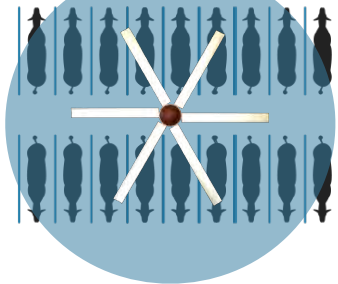
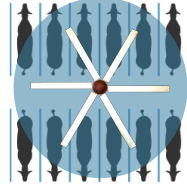
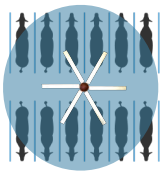

1

2

3

4

SCHEMA SUPERFICIE VENTILATA – misurazione a livello pavimento
VENTILATION SURFACE CHART – data referred at the floor level

	MODELLO GIRANTE <i>MODEL IMPELLER</i>	DIAMETRO GIRANTE <i>IMPELLER DIAMETER</i>	NR.PALE <i>NR.OF BLADE</i>	METRI BOX <i>METER BOX</i>	M2 BOX
1	I 340	4000 mm	6	15X15	225
2	I 340	5000 mm	6	17X18	306
3	I 340	6000 mm	6	21X22	462
4	I 340	7000 mm	6	24X24	576

STRESS DA CALDO NEI BOVINI

HOT STRESS FOR THE BOVINE

EFFETTI SANITARI:

Il caldo umido favorisce le mastiti ambientali, perché le bovine tendono a sdraiarsi su superfici umide, favorendo la contaminazione batterica della mammella e la colonizzazione del canale del capezzolo. La sudorazione porta alla perdita di elettroliti (Sodio e Potassio) non reiterati con l'alimento.

IL PARAMETRO DA MONITORARE:

E' stato elaborato un indice che tenga conto di entrambi questi valori , chiamato THI(Thermo Hygrometric Index). Questo indice viene utilizzato da decenni e fornisce un 'indicazione del disagio da caldo. Secondo gli studiosi, raggiunto un certo livello di THI , il disagio diviene rapidamente mortalità'. E' EVIDENTE CHE RAFFREDDANDO LE VACCHE PRIMA DI SUPERARE QUESTO LIMITE , I COSTI PER LA MORTALITÀ' DELLE VACCHE VERRANNO DIMEZZATI E LA QUALITÀ' E LA PRODUZIONE DEL LATTE AUMENTATA.

METODO DI INDAGINE:

Sono state prese in esame alcune aziende agricole con stalla a stabulazione libera. In ogni struttura sono stati effettuati , in differenti periodi dell'anno , tre rivelazioni ognuno di 7 giorni , durante i quali si sono raccolti dati sul comportamento delle bovine e sulle condizioni ambientali degli allevamenti. Rilievo temperatura e umidità' in 2 zone della stalla ogni 15 min.

HEALTH EFFECTS :

The moist hot stimulate the environmental mastitis as the bovine tend to lie down on moist surfaces and facilitating the bacterial contamination of the breast. The perspiration cause an electrolyte dropping (sodium and potassium) which are not reiterate into the food.

THE PARAMETER TO MONITORATE:

It has been elaborated an indicator which takes into consideration this values called THI (Thermo Hygrometry Index). This indicator has been used since many years and it has supplied a data of the hot inconvenience. According to the scientists, after achieving a certain level of THI the disease will become mortality. It has been understood that the cooling down of the animal before overstepping this limit will reduce by half the costs of the animals mortality. Furthermore the quality and the quantity of the milk will increase.

METHOD OF INVESTIGATION:

Some Italian farms with cowshed with free housing have been studied. 3 elevation every 7 days in different period of the year have been done in each facility. Meanwhile many data about the behavior of the bovine and about the ambient condition regarding the livestock have been collected. Temperature and humidity relegation in 2 areas of the livestock every 15 minutes.

LA VENTILAZIONE ARTIFICIALE NELL'ALLEVAMENTO

I VANTAGGI:

Il movimento dell'aria generato, riduce sensibilmente la presenza di insetti ed evita sbalzi di temperatura

Incremento di produttività e qualità del latte e della carne

Guadagno allevatore

Migliore qualità di vita degli animali allevati

Aumento la fertilità

FORCED VENTILATION IN LIVESTOCK FIELDS

ADVANTAGES:

The air moving generated considerably reduce the bugs presence avoiding the over temperature.

Increase of production and milk and meat quality.

Farmer profit.

A better quality life of the breed animal.

Increase of fertility.

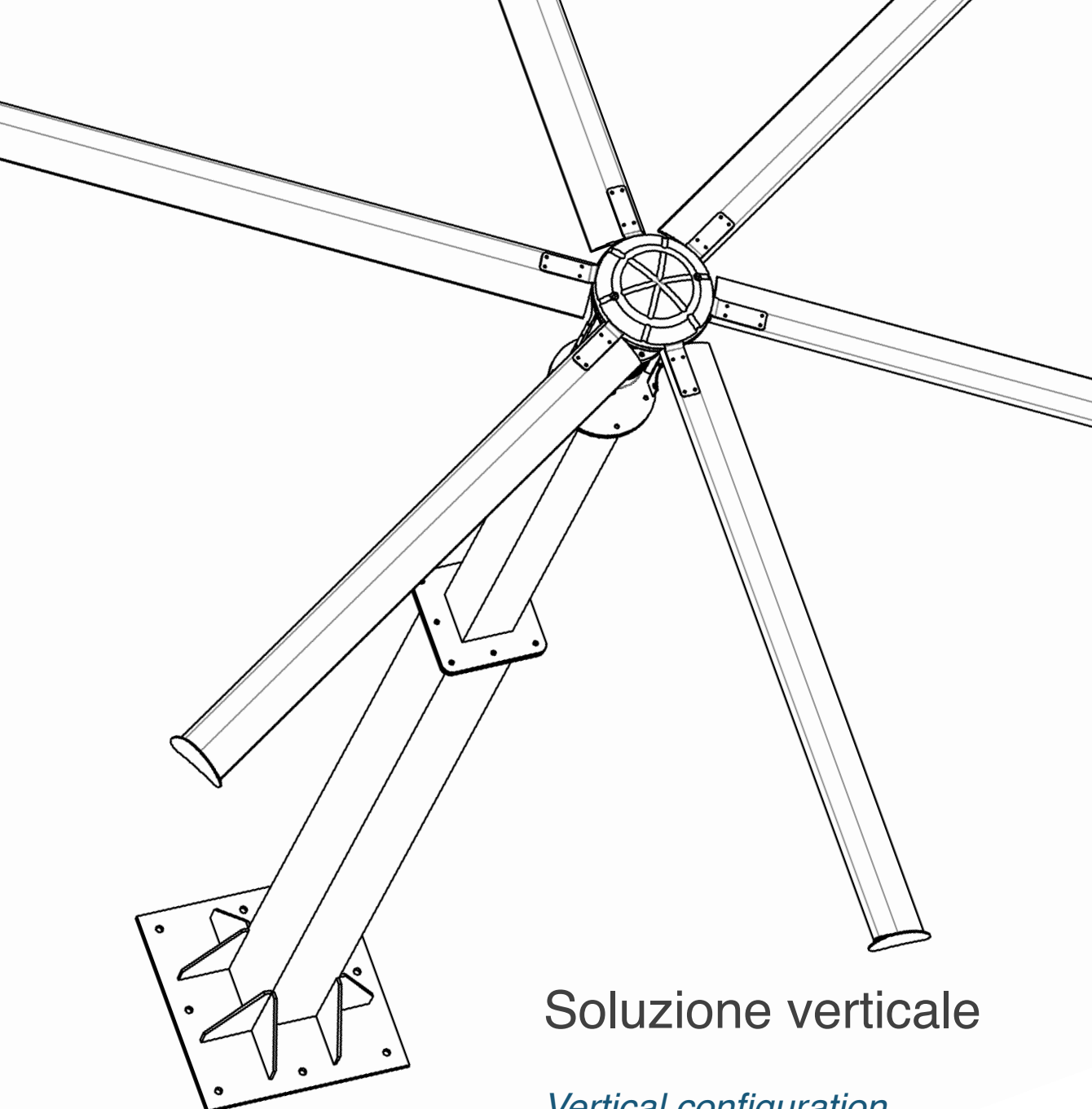

Soluzione verticale

Vertical configuration



I.VA.CO ha progettato per accontentare una grande fascia di clienti, una soluzione adatta per ambienti civili come scuole, centri commerciali, officine e ristoranti, dove NON è possibile l'installazione standard a soffitto. Questa soluzione permette di installare le nostre giranti I 220 & I 340 fino a un diametro massimo di 4 metri in versione verticale, mediante l'utilizzo di un palo in acciaio verniciato epossidico, mantenendo le stesse caratteristiche.

Disponibile con pale acciaio o verniciate colore nero.

I.VA.CO have designed a special solution in order to satisfy many customers in civil application like school, shopping center, workshop and restaurant where it is not possible to install the standard roof solution. This new solution is able to install our fans up to 4 meter diameter in vertical configuration thanks to a painted steel pillar maintaining the same characteristics of the standard version.

It is available with steel blades or black painted..

PARAMETRI PRESTAZIONI <i>PARAMETERS - PERFORMANCES</i> I 220 - I340 VERT	I 220-VERT	I 340.1-VERT
NUMERO PALE <i>NR.OF BLADE</i>	4	6
DIAMETRO GIRANTE (mm) <i>IMPELLER DIAMETER (mm)</i>	3,000	4,000
INGOMBRO GIRANTE (mm) A <i>IMPELLER DIMENSION (mm)</i>	860	860
INGOMBRO GIRANTE (mm) B <i>IMPELLER DIMENSION (mm)</i>	3,000	4,000
MASSA GRUPPO GIRANTE Kg <i>TOTAL IMPELLER DIMENSION (Kg)</i>	22,7	57
PRESSIONE ACUSTICA (dBA) <i>SOUND PRESSURE (dBA)</i>	58,6+3	60+3
MOTORE TRIFASE <i>THREE PHASE MOTOR</i>	380 V 50 HZ 4 POLI	380 V 50 HZ 4 POLI
POTENZA Kw <i>POWER Kw</i>	0,35	1,1
NUMERO MAX GIRI (RPM) <i>MAX SPEED (RPM)</i>	110	75
FORO DIAMETRO MOZZO mm <i>HUB DIAMETER (mm)</i>	25	30

INSTALLAZIONE CORRETTA

Per motivi di sicurezza la girante **VERT** deve essere installata a un'altezza (H) minima che deve essere calcolata in base al diametro.

Per ottenere quest'altezza minima, occorre dunque sommare 2700 mm alla metà della misura del diametro della girante.

$$H=(Hs+100)+B/2$$

Pertanto, l'altezza minima da terra di una girante con un diametro di 4000 mm sarà:

$$H=(2700+100)+2000=4800 \text{ mm}$$

CORRECT INSTALLATION

For safety reasons, the impeller must be installed at a minimum height to be calculated based on its diameter. To obtain this minimum height, you must thus add 2700 mm to half the measure of the impeller diameter.

$$H=(Hs+100)+B/2$$

Therefore, the minimum ground clearance of an impeller with a diameter of 7000 mm will be:

$$H=(2700+100)+2000=4800 \text{ mm}$$

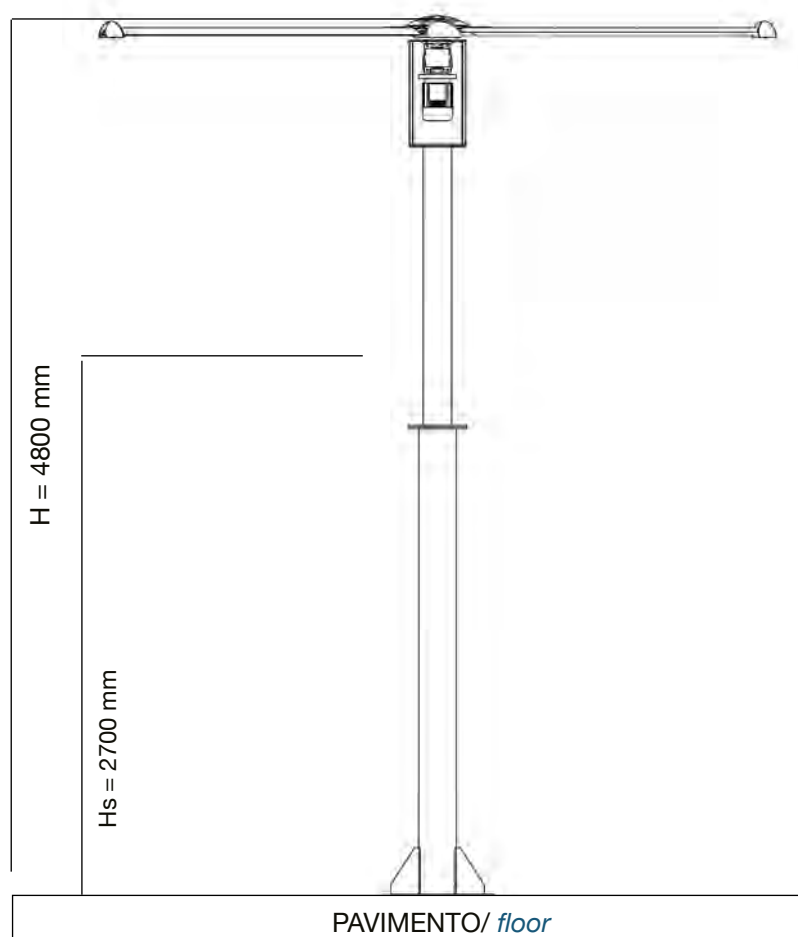

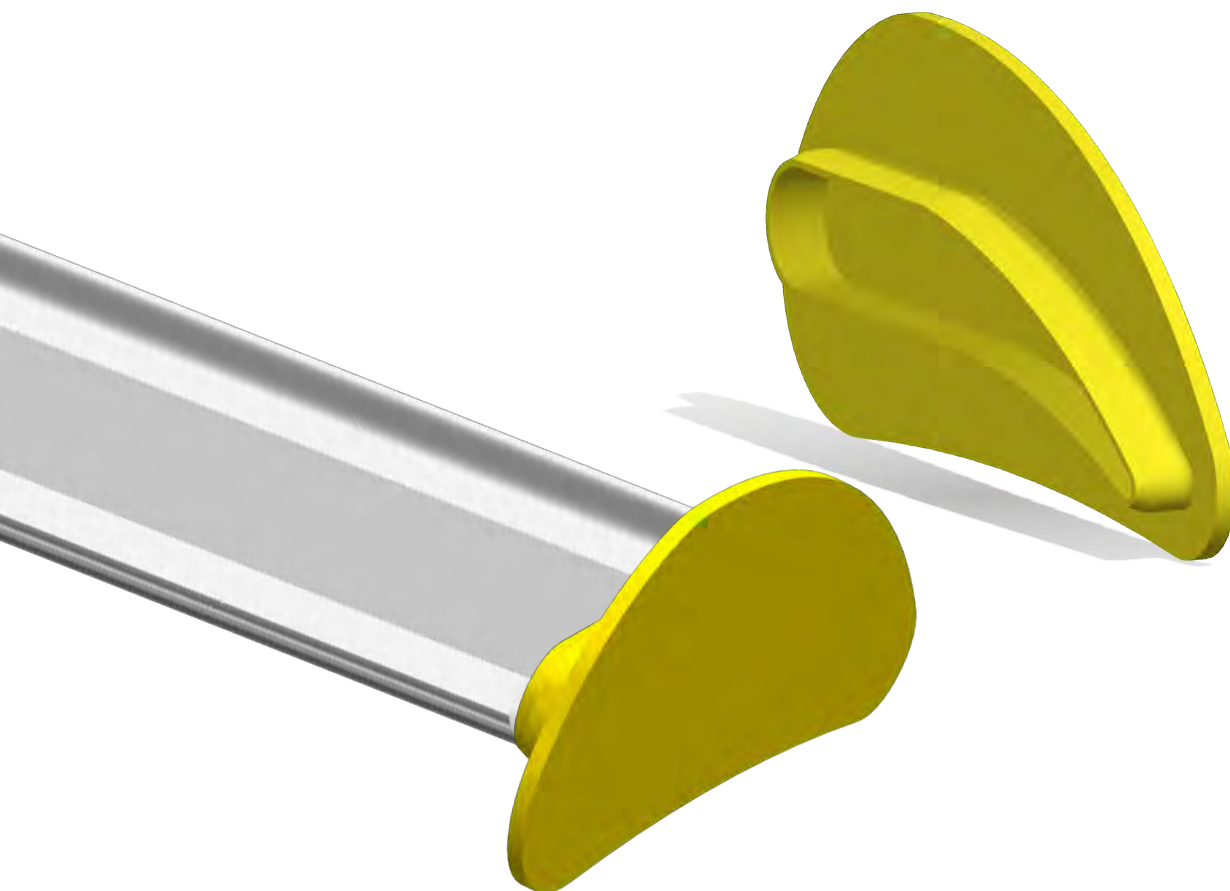

L'uso di I-V limita la stratificazione dell'aria nelle stalle, impedendo l'accumulo di calore e la sua dispersione.

I VANTAGGI:

Riduzione spese energetiche

Aumenta il benessere

Abbassa il gradiente termico

Nella stagione invernale, l'aria riscaldata sale per moto convettivo verso l'alto, provocando una distribuzione di temperatura fonte di gravi sprechi termici.

The I-V use limit the air-stratification into the cowshed avoiding the heat accumulation and his scattering.

ADVANTAGES:

Energy saving

Benefit wellness

Thermal gradient decrease

In the winter time the warmed air goes-up due to the convective motion causing thermal scattering.

SOFFITTO/CEILING

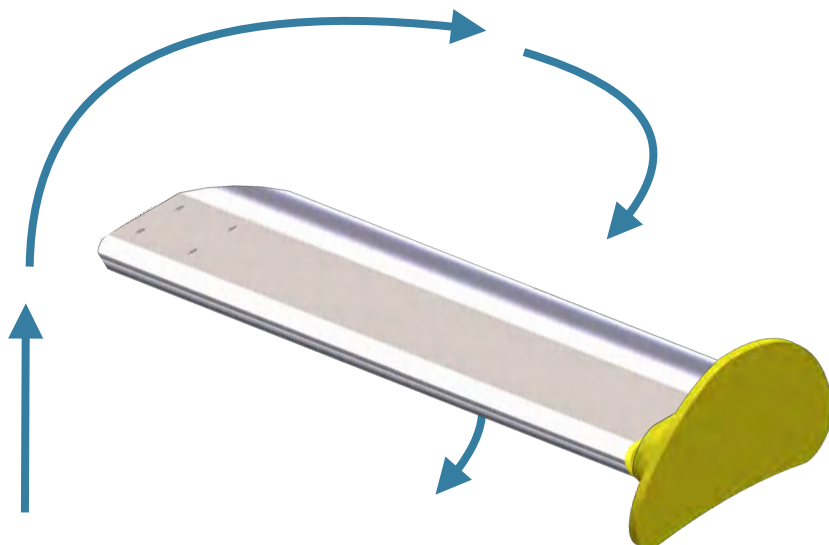

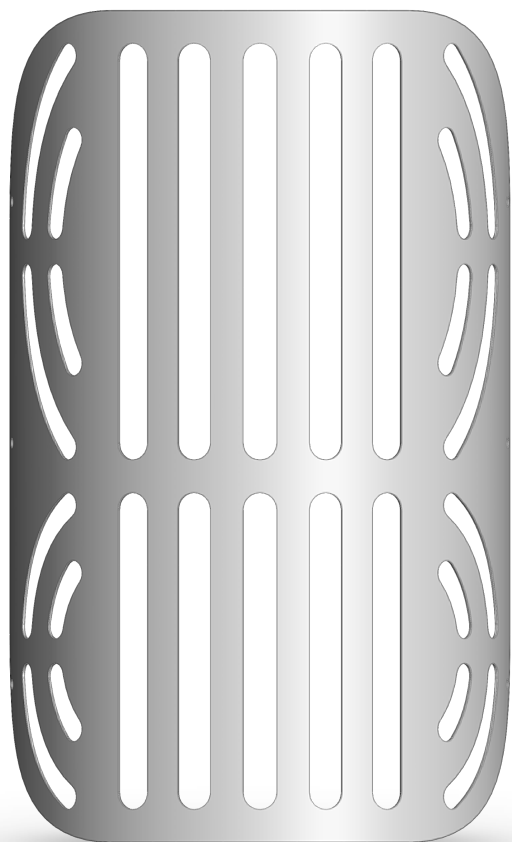

I-TOP è una griglia in ferro zincato a freddo verniciata, dal design semplice e accattivante, nata per proteggere e arricchire il motore delle giranti assiali I 220 & I 340.

DOVE SI APPLICA?

Al supporto motore-riduttore.

ADATTA PER :

- sale convegni
- hotel
- hangar
- centri commerciali.

I-TOP is a carbon steel cold dipped galvanized grid.

It has an easy and attractive design to protect the motor of the ELI 220&ELI 340 impellers.

WHERE IS IT INSTALLED?

It is installed on the motor-gear support.

SUITABLE FOR :

- conference hall
- hotel
- hangar
- shopping mall

Verde RAL 6018 / Nero RAL 9005
Green RAL 6018 / Black RAL 9005

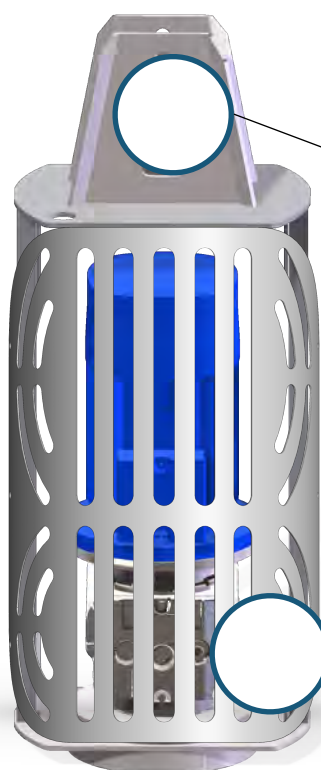

Supporto motore riduttore / *Support frame*

I-TOP / *I-TOP*

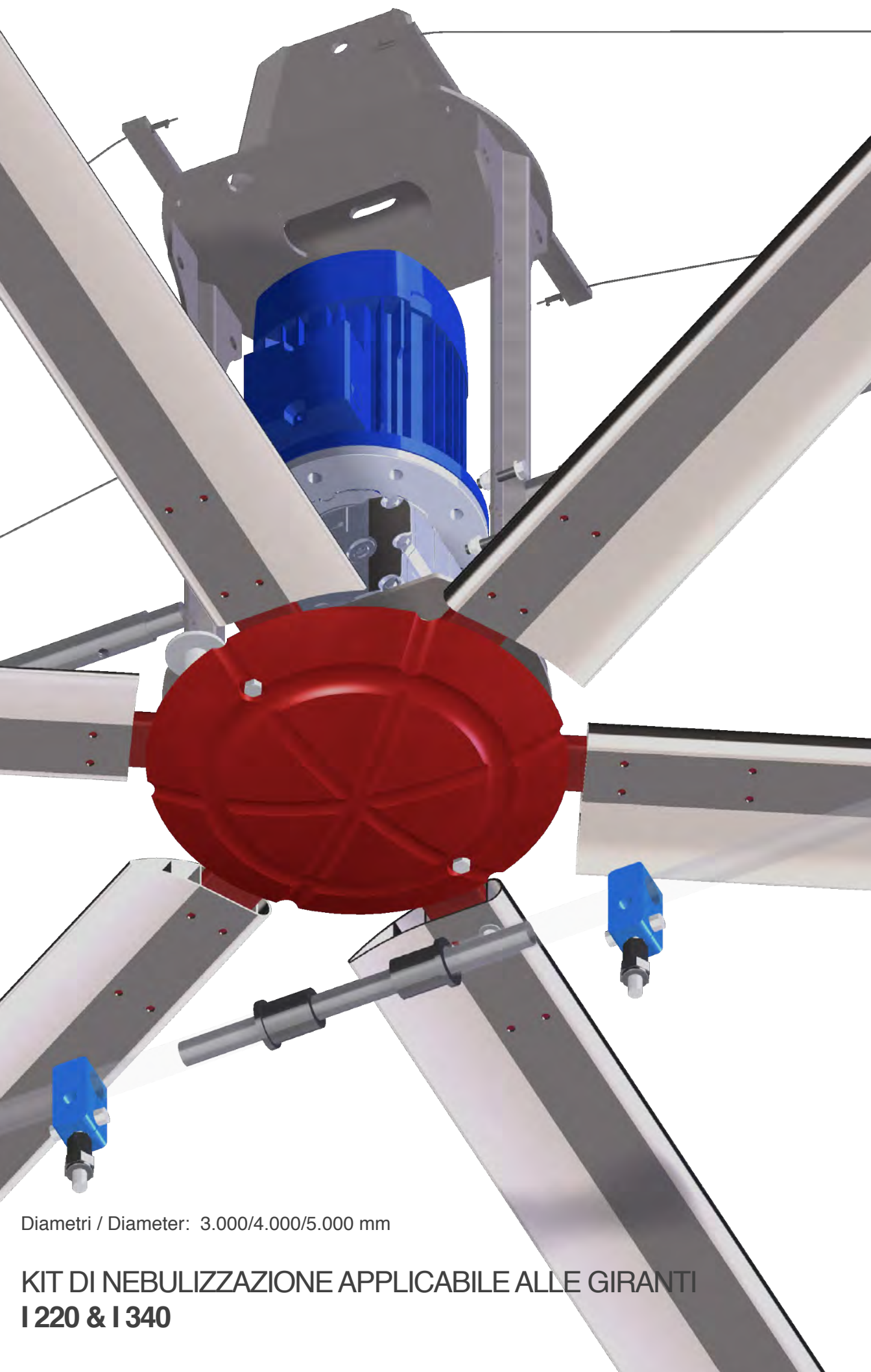

Diametri / Diameter: 3.000/4.000/5.000 mm

**KIT DI NEBULIZZAZIONE APPLICABILE ALLE GIRANTI
I 220 & I 340**

I-KIT

Perché utilizzare la nebulizzazione? *Why the nebulization?*

I-KIT, un sistema economico ed ecologico che abbina ventilazione e umidificazione. L'acqua, pressurizzata per mezzo di una pompa ad alta pressione, è immessa nell'ambiente da ugelli nebulizzatori in ceramica. Le micro gocce così create evaporano assorbendo rapidamente il calore presente nell'ambiente e determinano un abbassamento della temperatura dell'aria, un allontanamento degli insetti e un abbattimento delle polveri in sospensione, combattendo lo stress da caldo. **I-KIT** riduce la temperatura fino a 10°C.

***I-KIT** is a economical and ecological solution that grants ventilation and nebulization. Water pressurized by the high-pressure pump arrives everywhere thanks to the ceramic nozzle. The micro drops generated by the system evaporate and they absorb quickly the ambient heat by reducing the air temperature, the bugs expulsion and the abatement of the dust. **I-KIT** reduces the ambient temperature up to 10°C.*

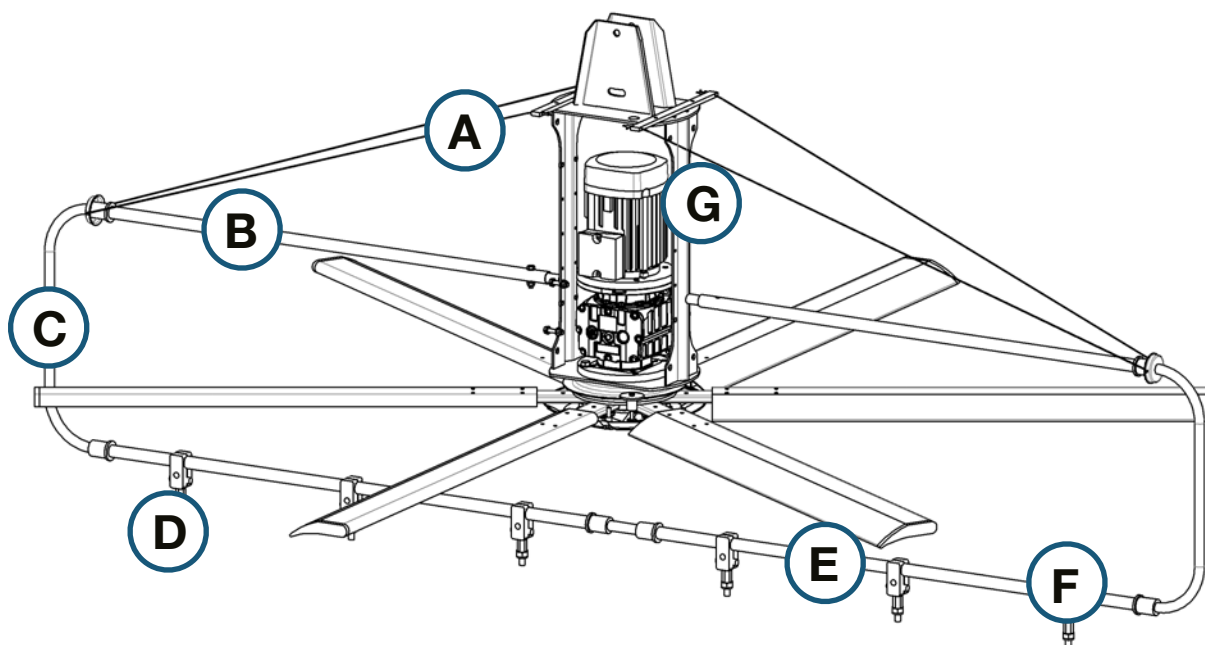

A	Tiranti in corda di acciaio	<i>Tie-rod</i>
B	Tubo superiore in alluminio	<i>Top aluminium pipe</i>
C	Tubo costituito da elementi tubolari assemblati di differenti lunghezze	<i>Assembled piping in different length</i>
D	Ugello in ceramica	<i>Water ceramic nozzle</i>
E	Condotto flessibile per l'alimentazione dell'acqua	<i>Flexible</i>
F	Morsetto porta ugelli in PVC	<i>PVC clamp for nozzle support</i>
G	Supporto staffa in acciaio AISI 304	<i>Bracket support AISI 304</i>

SISTEMA DI ALIMENTAZIONE DELL'ACQUA / *WATER SYSTEM*

1	Filtro in entrata	<i>Inlet filter</i>
2	Regolatore di pressione con manometro	<i>Pressure regulator with manometer</i>
3	Pompa elettrica 220V-50 HZ	<i>Water pumps 220V-50 HZ</i>
4	Scatola con interruttore e spia	<i>Connection box</i>
5	Piastra in materiale isolante	<i>Insulated plate</i>
6	Elettrovalvola 220V-50HZ	<i>Electro-valve 220V-50 HZ</i>
	Mt.20 Tubo flessibile per acqua	<i>Mt.20 Flexible piping for water supply</i>

PERCHÈ ABBATTE POLVERI E ODORI?

WHY THE NEBULIZATION REDUCE ODORS AND DUST?

L'acqua micronebulizzata costituisce una barriera filtrante. Le gocce microscopiche d'acqua, sospesa nell'aria, si attraggono con le particelle di polvere e le ingabbiano.

The micro spray-water is a filter-barrier. The suspended microscopic water drops attract and hold the dust.

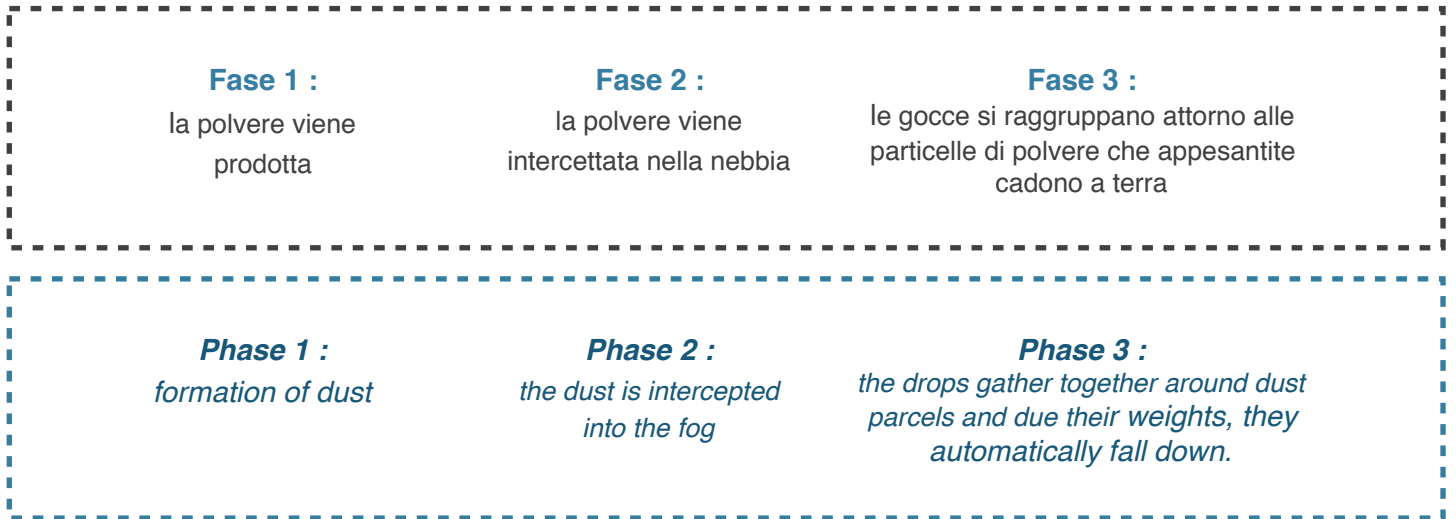

IGENIZZAZIONE DELLE STALLE / COWSHED SANITATION:

Gli ambienti dell'allevamento devono essere regolarmente lavati e disinfettati per norma, effettuando interventi periodici di disinfezione delle strutture e dell'aria ambientale anche in presenza degli animali.

SI EFFETTUA TRAMITE AEROSOL: questo trattamento consiste nel micronizzare la soluzione acqua con aggiunta di disinfettante.

Questo processo è possibile grazie al nostro prodotto, I-KIT. The breeding ambient have to be regularly washed and sanitized according to the rules which foresee disinfection of the facilities and the ambient air even when the animals are present.

The sanitation is done by aerosol. This treatment consists of micronizing the water solution with disinfectant. This process can be done thanks to our I-KIT since generated drops dimension are between 0,5 in 5 micron.

LA VENTILAZIONE ARTIFICIALE NELL'ALLEVAMENTO UNITA ALLA NEBULIZZAZIONE

THE LIVESTOCK FORCED VENTILATION COMBINED WITH THE NEBULIZATION

VANTAGGI / ADVANTAGES:

- La sua installazione non comporta interventi laboriosi né dispendiosi.
- Costo contenuto
- Formato da una struttura modulare.
- Elevata affidabilità nel tempo.
- *Easy installation*
- *Low cost*
- *Modular frame*
- *Long term duration*

SALA MUNGITURA NO I-KIT

SALA ATTESA SI I-KIT

SCHEMA INSTALLAZIONE GIRANTE + I-KIT IMPELLER INSTALLATION DIAGRAM + I-KIT

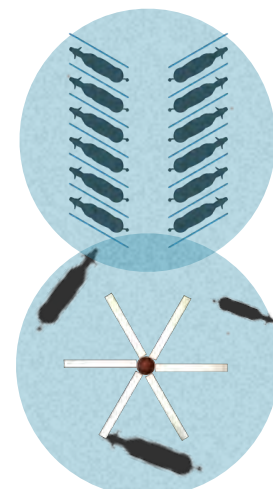



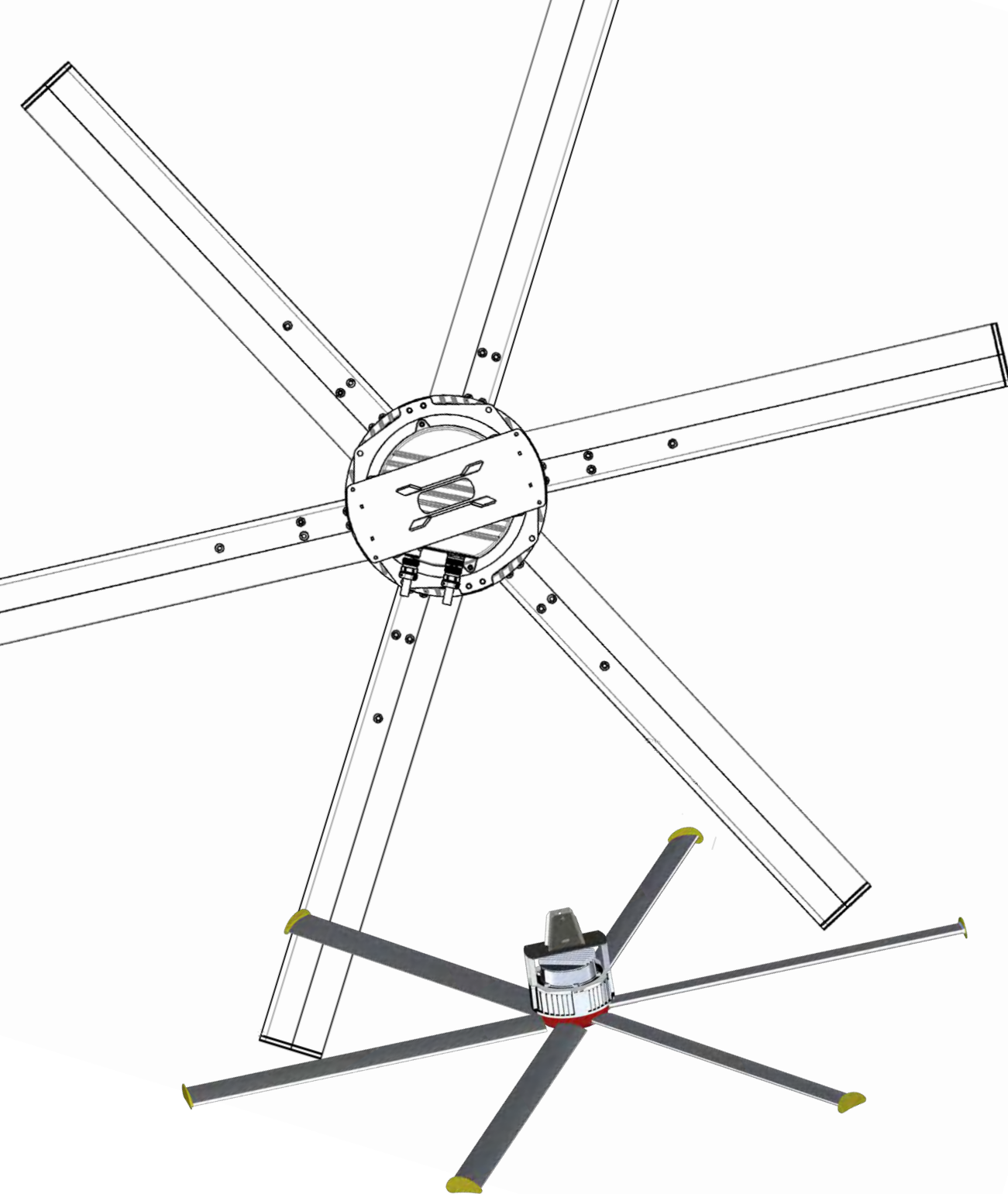

MOTORE BRUSHLESS MAGNETI PERMANENTI / BRUSHLESS MOTORS - PERMANENT MAGNET

I.VA.CO SRL da sempre sensibile alle necessità di risparmio energetico, ha deciso di guardare avanti e proponendo sul mercato la girante I 340-B, con motore brushless a magneti permanenti completo di inverter di comando, applicabile al settore agricolo e industriale per i diametri: 4.000-5.000-6.000-7.000 mm.

I.VA.CO SRL is always sensitive to the energy saving needs.

We have decided to look forward by purposing to the market the I340-B with brushless motor with permanent magnet and integrated frequency drive. It is suitable for agriculture and industrial fields with 4.000-5 000-6.000 and 7.000 mm.

- Silenzioso - *Silent*
- Design semplice e essenziale - *Simple and essential design*
- Compatto - *Compact*

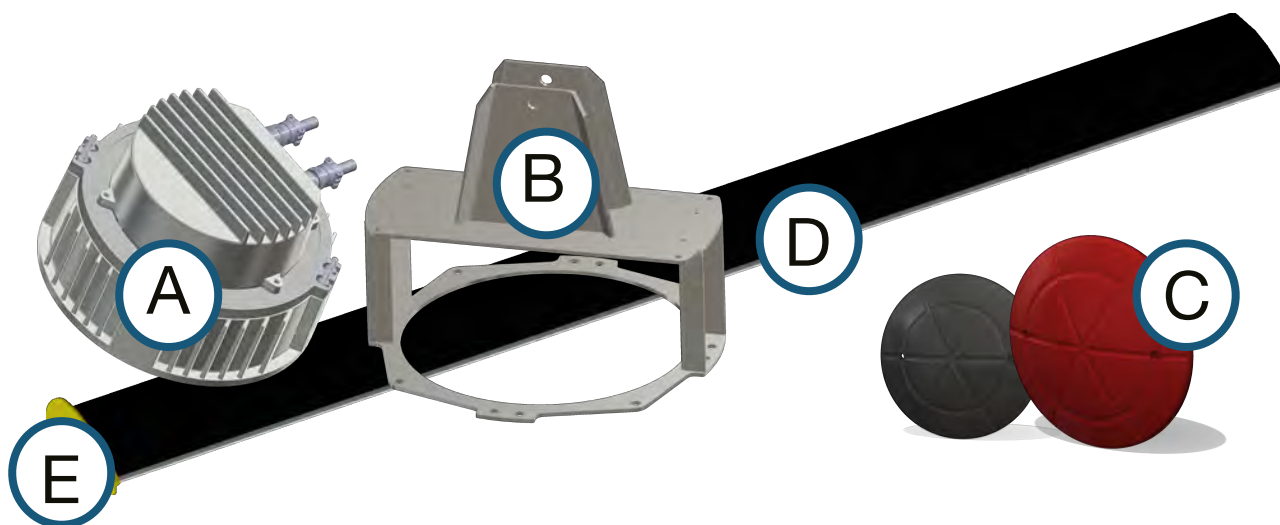

A	Motore Brushless	<i>Brushless Motors</i>
B	Supporto motore	<i>Support frame</i>
C	Coprimozzo 2 colori disponibili:Nero e Bordeaux std	<i>Hub-cover NV 2 available colour: blackk and bordeaux</i>
D	Pala di colore nero o acciaio.	<i>Blade black or bordeaux colour.</i>
E	I-V	<i>I-V</i>

Perché abbiamo scelto il motore brushless?
Why have we chooses for brushless motors?

- Per la sua tecnologia brushless direct drive, che assicura al destratificatore un'affidabilità nel tempo superiore rispetto a qualsiasi altra soluzione.
- *For the brushless direct drive technology which ensure to the destratifier a long term duration reliability*
- Per il suo basso consumo energetico
- *Energy saving*
- Perché è assolutamente silenzioso in condizioni di lavoro.
- *High silence in all working condition.*

PARAMETRI PRESTAZIONALI I 340-B
PERFORMANCES TABLE CHART - I 340-B

	340.1-B	340.3-B	340.5-B	340.7-B
NUMERO PALE - <i>NR.OF BLADE</i>	6	6	6	6
IMPELLER DIAMETER (mm) - <i>IMPELLER DIAMETER (mm)</i>	4,000	5,000	6,000	7,000
DIAMETRO GIRANTE (mm) - <i>IMPELLER DIMENSION (mm)</i> A	620	620	620	620
INGOMBRO GIRANTE (mm) - <i>IMPELLER DIMENSION (mm)</i> B	4,000	5,000	6,000	7,000
MASSA GRUPPO GIRANTE (Kg) - <i>TOTAL IMPELLER DIMENSION (Kg)</i>	70	73,5	88,5	92,5
PRESSIONE ACUSTICA (dBA) - <i>SOUND PRESSURE (dBA)</i>	54+3	56+3	56+3	56+3
POTENZA (Kw) - <i>POWER Kw</i>	0,50	0,50	0,70	0,70
NUMERO MAX GIRI (RPM) - <i>MAX SPEED (RPM)</i>	70	60	55	40

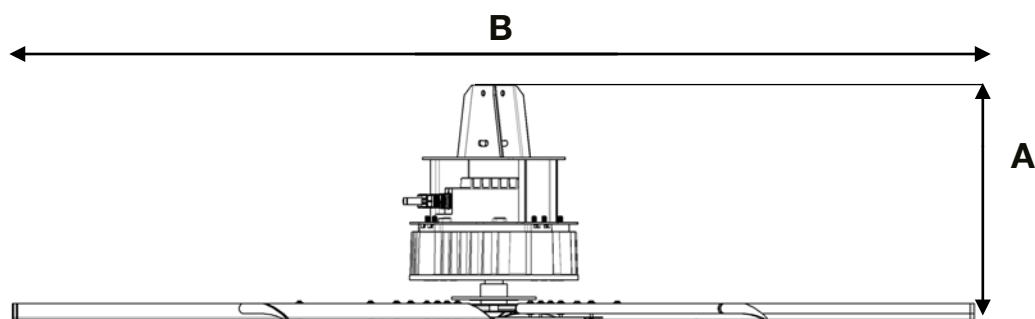

CARATTERISTICHE FEATURES

TELAIO DI SOSTEGNO	Per motore elettrico zincato a caldo.
<i>SUPPORT FRAME</i>	<i>For the electrical gear with flange in carbon steel hot dipped galvanized or in SS304 a falling proof device</i>
MOTORE BRUSHLESS	Ideato al fine di ottimizzare le prestazioni della girante.
<i>BRUSHLESS MOTORS</i>	<i>Designed for improve the impeller performances</i>
MOZZO CON SUPPORTO PALA	Acciaio zincato a freddo e verniciato epossidico
HUB WITH BLADE SUPPORT	Carbon steel cold dipped galvanized or painted.
PALE IN ALLUMINIO (AL)	Sottoposto a speciale processo di ossidazione
ALUMINIUM BLADE (AL)	Blades undergone a oxidation process
	<i>Questo processo le rende resistenti alla corrosione e all'azione di agenti aggressivi. Le nostre giranti possono quindi essere utilizzate in prossimità del mare (cantieri navali, magazzini, etc.).</i>
	<i>This process makes all blades corrosion and aggressive agent proof. Our blades can be used in the sea area (shipyard, storage, etc.)</i>
PROFILO ALARE PALA	ideato al fine di ottimizzare le prestazioni della girante
<i>AIRFOIL BLADE</i>	<i>Designed for increase the impeller performances</i>
DISPOSITIVO ANTI-CADUTA BREVETTATO	Sistema progettato per impedire la caduta delle pale in caso di rottura accidentale.
<i>FALL PROTECTION DEVICE PATENTED</i>	<i>Designed to avoid the falling down of the blades in case of accidental breakage</i>
STAFFAANTI-VENTO INFERIORE	INOX AISI 304. Per girante da 4.000 a 7.000 mm
<i>LOWER WIND-PROOF DEVICE IN SS304</i>	<i>For impeller from 4.000 to 7.000 mm</i>
STAFFAANTI-VENTO SUPERIORE EXTRA-LONG	INOX AISI 304. Per girante da 6.000 a 7.000 mm (versione XL)
<i>UPPER WIND-PROOF DEVICE EXTRA-LONG IN SS304</i>	<i>For impeller from 6.000 to 7.000 mm (XL configuration)</i>



Via delle Brigole,33 -23877 Paderno d'Adda (LC) - Italy
P.IVA: 09805990968 - T: +39 039.9281084

www.ivaco.it
info@ivaco.it